

- a Válvula Piloto de Baja Presión
- b Válvula Piloto de Alta Presión
- c Válvula de Bola
- d Filtro de Dedo en Línea
- e Manómetro
- f Válvula de Aguja

## Descripción

La válvula de control anticipadora de onda de la serie "SA" de ARMAŞ es la válvula de control de seguridad diseñada para proteger al sistema en líneas de elevación de agua de la red relativamente más largas, contra ondas de energía de amortiguación formadas por las interrupciones de energía en sistemas de bombeo y por la liberación de golpes de agua que son causados por los cambios bruscos en la tasa de flujo del agua a la atmósfera de forma automática y rápida. Válvula se abre rápidamente mediante la detección de la disminución de presión previa a la onda por medio del tubo de señal de presión que posee. Cuando la presión de línea llega a un nivel normal, se cierra y se sella lenta y totalmente de forma automática.

## Medidas de la Válvula

- La válvula Anticipadora de onda se monta en red en configuración TE.
- Dado que la función de la válvula es para liberar la presión, el diámetro de la válvula no puede ser igual a o más pequeño en su tamaño que el diámetro de la tubería principal.
- El diámetro de la válvula debe ser seleccionado más pequeño que el diámetro de la tubería principal.
- La siguiente fórmula empírica puede ser utilizada en la determinación de diámetro de la válvula de control de alivio de presión rápida. donde;

$$D = \sqrt{\frac{250 \times Q}{\sqrt{H_m}}}$$

D = Diámetro de la válvula de control de descarga de presión rápida en (mm)  
 Q = Tasa de flujo del sistema (m<sup>3</sup>/h)  
 H<sub>m</sub> = Presión operativa del sistema (mSS → 1bar ≈ 10 mSS)

El tiempo de cierre de la válvula es proporcional a la longitud de la tubería. Como aumenta la longitud de tuberías del sistema, el tiempo de cierre de la válvula debe ser aumentado.

## Aplicación Típica



- 1 Bomba
- 2 Válvula de Control de Bomba
- 3 Válvulas de Control anticipadoras de Onda

## Instalación

- Montar la válvula en configuración "TE".
- Montar el tubo de señal de la válvula en la línea principal.
- Monte la válvula en la dirección de la flecha indicada en ella.
- Al conectar la válvula en la línea, posicione la junta entre brida de la válvula y la brida de la tubería para garantizar el sellado y apriete los pernos transversalmente.
- Se recomienda que las válvulas de aislamiento (mariposa o válvulas de compuerta, etc.), válvula de alivio de aire y válvulas colador sean utilizadas en la línea de montaje de la válvula. (Vea la ilustración del ejemplo de instalación)

## Rango de ajuste de presión de la válvula piloto

Rango de Presión Estándar	5-160 m	7,5 - 240 psi
Rango de Presión Media	10-100 m	15 - 150 psi
Rango de Presión Alta	5-240 m	7,5 - 360 psi



## Adjuste

### Ajuste de la Válvula Piloto de Alta Presión

- Afloje el perno de ajuste (a1) de la válvula piloto de baja presión indicada con la "a" y apriete el perno de ajuste (b1) de la válvula piloto de alta presión indicada con la "b".
- Encienda la bomba cerrando las válvulas de bola indicadas con c2 y c3.
- Cuando la presión del sistema alcance la presión de funcionamiento, abra la válvula indicada con la "c3" y afloje la "b1" ajustando el perno hasta que el agua salga de válvula de bola.
- Después de dejar caer el agua, gire el perno de ajuste un giro en la dirección opuesta y apriete la contratuerca por debajo de él.
- En general, el punto de ajuste de la válvula piloto de alta presión se ajusta 1 bar por encima de la presión del sistema.
- Abra la válvula de bola "c2" y ajuste la válvula de piloto de baja presión indicada con la "a".

### Ajuste de la Válvula Piloto de Baja Presión

- Cerrar la válvula de bola indica con "c4".
- Abrir lentamente la válvula de aguja indica con "f".
- Compruebe la presión por medio del manómetro "e". La presión disminuirá.
- Al disminuir de la presión, el agua caerá de la válvula esférica "c2".
- Después de dejar caer el agua, cierre la válvula de aguja indicada con la "f" y abra la válvula de bola "c4".
- Si la presión de apertura de la válvula piloto de presión baja indicada con la "a" no resulta en el valor deseado, ajústela al valor deseado por medio del tornillo de ajuste "a1".
- Si la onda de baja presión (presión de apertura de la válvula) es demasiado alta, afloje tornillo de ajuste de "a1" 1/2 vuelta.
- Si la onda de baja presión es demasiado baja, apriete el perno de ajuste de "a1" 1/2 vuelta.

Al ajustar cada válvula piloto de baja presión, siga las instrucciones dadas anteriormente.

FALLA	CAUSAS	CORRECCIÓN/SOLUCIÓN
La válvula no abre	<ul style="list-style-type: none"> <li>• La válvulas de bola indicadas con la "c" puede estar cerradas.</li> <li>• La válvula piloto de baja presión no esta en el punto de ajuste.</li> <li>• Las partes móviles de la válvula piloto pueden estar obstruidas debido a calcificación.</li> <li>• La válvula de aguja de la válvula piloto de alta presión puede estar cerrada.</li> </ul>	<ul style="list-style-type: none"> <li>• Revise las válvulas de bola y ábralas si están cerradas.</li> <li>• Coloque la válvula piloto de baja presión de acuerdo con las instrucciones de ajuste.</li> <li>• Reemplace con una nueva .</li> <li>• Abrir la válvula de aguja entre 1 - 1/2 vueltas de acuerdo a la configuración del sistema.</li> </ul>
La válvula no cierra	<ul style="list-style-type: none"> <li>• El diafragma puede estar perforado.</li> <li>• Pueden existir sustancias extrañas en el asiento del diafragma.</li> <li>• Las conexiones de la válvula piloto pueden estar obstruidas debido a sustancias extrañas.</li> <li>• El filtro de dedo puede estar obstruido.</li> </ul>	<ul style="list-style-type: none"> <li>• Revisar el diafragma y reemplazarlo por uno nuevo si está perforado.</li> <li>• Revise el asiento del diafragma y eliminar las sustancias extrañas si las hay.</li> <li>• Revise las conexiones y límpielas.</li> <li>• Limpiar si está obstruido.</li> </ul>
La válvula abre pero no cierra	<ul style="list-style-type: none"> <li>• La válvula piloto de baja presión no se encuentra en la configuración deseada.</li> </ul>	<ul style="list-style-type: none"> <li>• Reajuste de acuerdo con las instrucciones.</li> </ul>

## Información de Pedido

Por favor presente la siguiente información a nuestro representante de ventas cuando haga su pedido.

Tasa de flujo máximo	l/s, m <sup>3</sup> /h
Presión de línea máxima	bar, psi
Tamaño de la línea principal	mm, inch
Tipo de conexión	
Presión máxima de la bomba	bar, psi
Longitud máxima de la línea principal	m

## Ejemplo de Forma de Pedido

Modelo	Conexión	Diámetro	Propiedad de Control	Propiedades adicionales	Opciones
67-67D	Bridada (ISO-ANSI) Roscada (BSPT-NPT) Ranurada	2"-16"	Anticipadora de Onda	EL: Control Eléctrico	Indicador de Posición
66-66D-64		1½"-3"			
63-63D		2"-4"			
<b>67</b>	<b>B</b>	<b>6"</b>	<b>SA</b>	<b>EL</b>	<b>PIR</b>



## La Serie 600

### Válvulas de Control Hidráulico

#### Definición General

La serie 600 de ARMAŞ es un grupo de válvulas hidráulicas de control automático con cerrado de diafragma directo que funcionan en líneas de presión. Esto asegura el flujo sencillo y suave con mínimas pérdidas de presión, gracias al excelente diseño de la válvula y el diafragma. Debido a que la estructura principal de la válvula no dispone de elementos corrosivos como el eje, rodillos o el cojinete, posee una vida útil mucho más larga que la de sus competidores. La única pieza móvil de la válvula es el diafragma. Las válvulas de control hidráulico de la serie 600 de ARMAŞ son diseñadas de tal forma que pueden ser usadas en redes de abastecimiento de agua potable, riego agrícola, filtración, aplicaciones industriales, etc. Incluso pueden ser usadas por personal no capacitado.

#### Características Generales

- Fácil uso y mantenimiento debido a su estructura simple.
- Bajo costo.
- Funcionamiento en amplios intervalos de presión.
- Modulación perfecta incluso en bajos caudales de flujo.
- Apertura y cierre anti-onda de diafragma flexible.
- Impermeabilidad absoluta gracias a su diafragma reforzado y su muelle interior.
- Larga vida útil debido a su revestimiento de epoxi-poliéster
- Amplia área de control por medio del uso de diferentes válvulas piloto.
- Posibilidad de funcionamiento de forma vertical u horizontal en las áreas de aplicación.

## Principios de funcionamiento

Es una válvula automática de control hidráulico diseñada para crear procesos de modulación deseados en la línea principal de la red de válvulas completamente hidráulica por medio de la presión de la línea sin necesidad del uso de diferentes fuentes de energía tales como energía eléctrica, neumática o energía mecánica.

### Válvula en modo cerrado

Cuando las válvulas piloto conectadas a la válvula principal transportadora de la presión del agua en válvulas corriente arriba al activador de la válvula (cámara de control), el agua crea una fuerza hidráulica en el diafragma de la válvula. Este poder formado, mediante la combinación con potencia adicional aplicada por el resorte interior, asegura que la válvula se cerrará y sellará de manera completa.

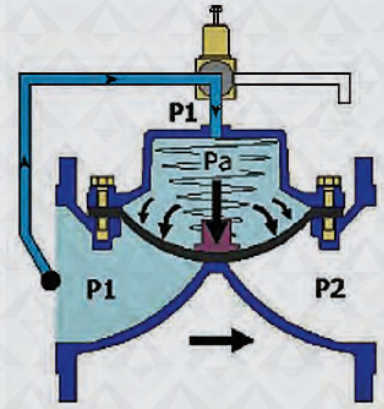

### Válvula en modo abierto

Cuando la vía de la válvula piloto situada en la válvula principal está en posición cerrada se pone en posición de alivio, el agua a presión dentro de la cámara de control sobre el diafragma de la válvula principal se libera. Cuando la presión de línea (P1) llega al valor que supera el poder de elasticidad, el agua lleva la válvula a la posición de completamente abierta mediante la aplicación de potencia hidráulica al diafragma de la válvula desde la parte inferior.

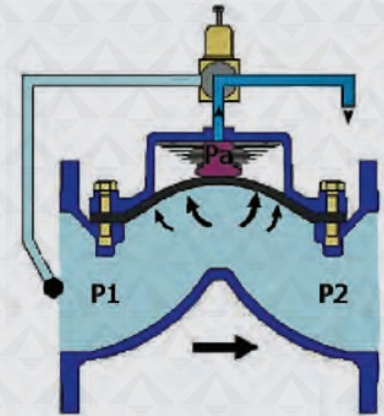

### Modo de modulación

Las válvulas piloto que están conectados al activador de la válvula principal aseguran que la válvula principal trabaje en el modo de modulación. De acuerdo a la velocidad de flujo o las condiciones de presión, se garantiza que la válvula principal funciona en modo modulado mediante el control de la presión de fluido dentro de activador de la válvula principal (cámara de control).

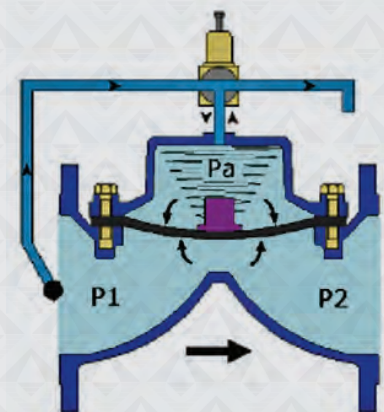

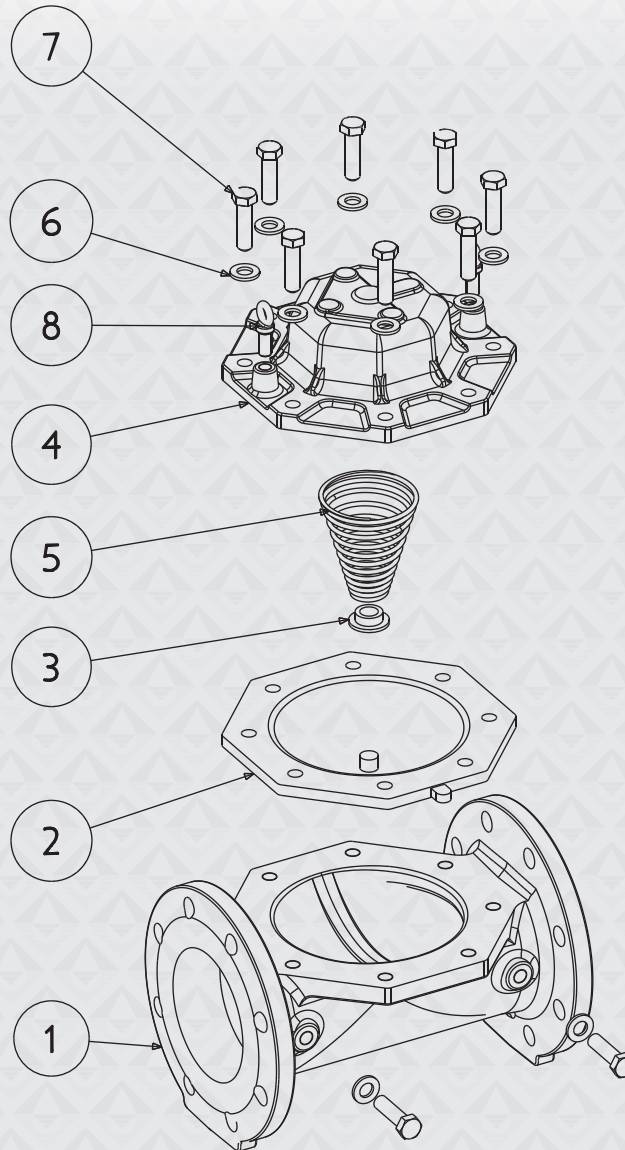

## Partes principales







N.	NOMBRE DE LA PARTE	MATERIAL
1	Cuerpo	Estándar: GG25 (Hierro Fundido) Opcional: GGG40 (Hierro Dúctil)
2	Diafragma	Estándar: Nilón Reforzado Caucho Natural Opcional: EPDM, Nitrilo, Neopreno
3	Asiento del resorte	Poliamida
4	Tapa	Estándar: GG25 (Hierro Fundido) Opcional: GGG40 (Hierro Dúctil)
5	Resorte	Estándar: SST302 Opcional: SST316
6	Tapón	Acero Recubierto
7	Tornillo	Acero Recubierto
8	Gancho elevador	Acero Recubierto

## Especificaciones técnicas

Rango de presión	Estándar	0,7-16 bar (10-240 psi)
	Rango bajo de Presión	0,5-10 bar (7,5-160 psi)
	Rango alto de Presión	0,7-25 bar (10-360 psi)
Temperatura	Temperatura mínima de operación	-10°C (14°F)
	Temperatura máxima de operación	80°C (176°F)
Conexión	Bridada	DIN 2501, ISO 7005-2, ANSI
	Roscada	BSPT, NPT
	Ranurada	Victaulic
Revestimiento	Estándar	Epóxico
	Opcional	Poliéster
Conexiones Hidráulicas	Estándar	Nilón Reforzado (Freno de aire Manguera Hidráulica SAEJ 844)
	Opcional	Cobre DIN 1057
Tipo de Activador	Diafragma de cerrado tipo, Camara de control individual y Diafragma activador	



## Modelos disponibles

Modelos	67		67D		66		66D		64		63		63D		
															
Conexión	Bridada	Bridada	Roscada	Roscada	Roscada	Ranurada	Ranurada								
Material	GG25	GGG40	GG25	GGG40	GG25	GG25	GGG40								
Cuerpo	Globo	Globo	Globo	Globo	Angulo	Globo	Globo								
Presión de operación	PN 16	PN 25	PN 16	PN 25	PN 16	PN 16	PN 25								
Diámetros Disponibles	<b>inch</b>	<b>mm</b>	<b>inch</b>	<b>mm</b>	<b>inch</b>	<b>mm</b>	<b>inch</b>	<b>mm</b>	<b>inch</b>	<b>mm</b>	<b>inch</b>	<b>mm</b>	<b>inch</b>	<b>mm</b>	
	2	50	2	50	1½	40	1½	40	2	50	2	50	2	50	
	2½	65	2½	65	2	50	2	50	2½	65	2½	65	2½	65	
	323	80*50	323	80*50	2½	65	2½	65	3	80	3	80	3	80	
	3	80	3	80	323	80*50	323	80*50			4	100	4	100	
	4	100	4	100	3	80	80	80							
	5	125	5	125											
	6	150	6	150											
	8	200	8	200											
	10	250	10	250											
	12	300	12	300											
14	350	14	350												
16	400	16	400												



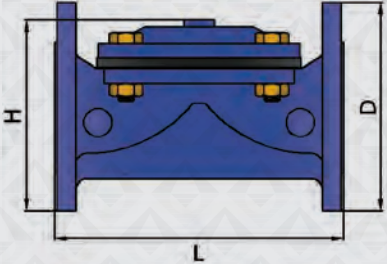

## modelo 67

	DN		D		L		H		Peso	
	inch	mm	inch	mm	inch	mm	inch	mm	Lbs.	kg.
	2	50	6,49	165	7,87	200	5,9	150	15,4	7
	2½	65	7,28	185	8,46	215	6,1	155	21	9,5
	323	80*50	7,87	200	8,46	215	6,3	160	22,2	10
	3	80	7,87	200	11,4	290	6,7	172	36,3	16,5
	4	100	8,66	220	12	305	7	180	40,7	18,5
	5	125	9,84	250	14,3	365	7,87	200	52,8	24
	6	150	11,2	285	15,7	400	12	305	104,5	47,5
	8	200	13,3	340	19,2	490	15	383	177,1	80,5
	10	250	15,5	395	21	535	17,5	445	255,2	116
	12	300	17,5	445	22,8	580	19,6	495	343,2	156
	14	350	20,6	524	25,9	660	20,4	520	423,2	192
	16	400	23,4	596	27,1	690	24,6	625	476,1	216

## modelo 67D

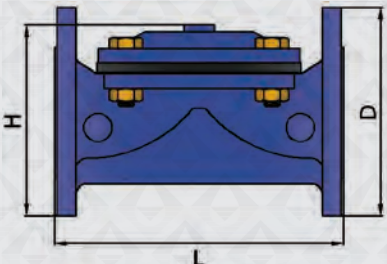
	DN		D		L		H		Peso	
	inch	mm	inch	mm	inch	mm	inch	mm	Lbs.	kg.
	2	50	6,49	165	7,87	200	5,9	150	18,7	8,5
	2½	65	7,28	185	8,46	215	6,1	155	22,2	11
	323	80*50	7,87	200	8,46	215	6,3	160	27,5	12,5
	3	80	7,87	200	11,4	290	6,7	172	46,2	21
	4	100	8,66	220	12	305	7	180	51,7	23,5
	5	125	9,84	250	14,3	365	7,87	200	61,6	28
	6	150	11,2	285	15,7	400	12	305	118,8	54
	8	200	13,3	340	19,2	490	15	383	237,6	108
	10	250	15,5	395	21	535	17,5	445	290,4	132
	12	300	17,5	445	22,8	580	19,6	495	385	175
	14	350	20,6	524	25,9	660	20,4	520	462,9	210
	16	400	23,4	596	27,1	690	24,6	625	507	230

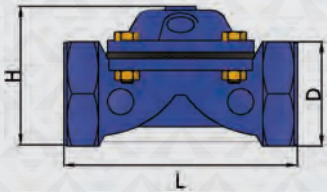
**modelo 66**

DN		D		L		H		Peso	
inch	mm	inch	mm	inch	mm	inch	mm	Lbs.	kg.
1½	40	2,5	66	6,2	160	3,5	90	6,6	3
2	50	3,3	85	7,1	180	4,1	105	8,8	4
2½	65	3,7	95	8,1	205	4,1	105	9,9	4,5
323	80*50	4,3	110	8,7	220	4,7	120	12,1	5,5
3	80	4,3	110	12,6	320	4,9	125	24,2	11

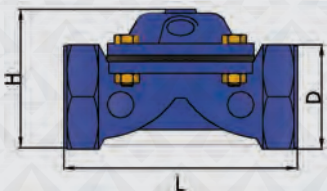
**modelo 66D**

DN		D		L		H		Peso	
inch	mm	inch	mm	inch	mm	inch	mm	Lbs.	kg.
1½	40	2,5	66	6,2	160	3,5	90	8,8	4
2	50	3,3	85	7,1	180	4,1	105	11,4	5,2
2½	65	3,7	95	8,1	205	4,1	105	14,3	6,5
323	80*50	4,3	110	8,7	220	4,7	120	17,6	8
3	80	4,3	110	12,6	320	4,9	125	28,6	13

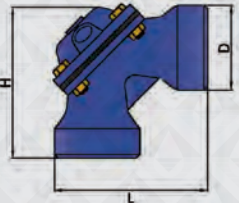
**modelo 64**

DN		D		L		H		Peso	
inch	mm	inch	mm	inch	mm	inch	mm	Lbs.	kg.
2	50	3	80	5,1	130	5,1	130	6,6	3
2½	65	3,5	90	6,3	160	6,3	160	11	5
3	80	4,3	110	8,3	210	8,3	210	24,2	11

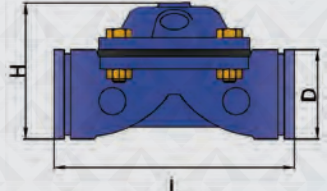
**modelo 63**

DN		D		L		H		Peso	
inch	mm	inch	mm	inch	mm	inch	mm	Lbs.	kg.
2	50	2,4	60	7,1	180	3,7	95	6,6	3
2½	65	2,9	75	8,3	210	3,9	100	8,8	4
3	80	3,5	90	12	305	4,7	120	24,2	11
4	100	4,5	115	12,2	310	4,9	125	28,6	13

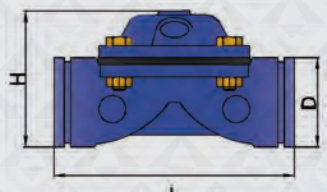
**modelo 63D**

DN		D		L		H		Peso	
inch	mm	inch	mm	inch	mm	inch	mm	Lbs.	kg.
2	50	2,4	60	7,1	180	3,7	95	9,4	4,3
2½	65	2,9	75	8,3	210	3,9	100	12,5	5,7
3	80	3,5	90	12	305	4,7	120	28,6	13
4	100	4,5	115	12,2	310	4,9	125	35,6	16,2



Diámetro		Diafragma		Rango de Presión	
pulgadas	milímetros	Tipo	N.	mSS	psi
1½	40	Estándar	# 02	4 - 100	6 - 160
2 323	50 80-50-80	Baja Presión	# 03	4 - 100	6 - 160
		Estándar	# 05	7 - 160	10 - 230
		Alta Presión	# 07	10 - 250	15 - 360
2½	65	Baja Presión	# 03	4 - 100	6 - 160
		Estándar	# 05	7 - 160	10 - 230
		Alta Presión	# 07	10 - 250	15 - 360
3	80	Baja Presión	# 13	4 - 100	6 - 160
		Estándar	# 15	7 - 160	10 - 230
		Alta Presión	# 17	10 - 250	15 - 360
4	100	Baja Presión	# 13	4 - 100	6 - 160
		Estándar	# 15	7 - 160	10 - 230
		Alta Presión	# 17	10 - 250	15 - 360
5	125	Baja Presión	# 13	4 - 100	6 - 160
		Estándar	# 15	7 - 160	10 - 230
		Alta Presión	# 17	10 - 250	15 - 360
6	150	Baja Presión	# 23	4 - 100	6 - 160
		Estándar	# 25	7 - 160	10 - 230
		Alta Presión	# 27	10 - 250	15 - 360
8	200	Baja Presión	# 33	4 - 100	6 - 160
		Estándar	# 35	7 - 160	10 - 230
		Alta Presión	# 37	10 - 250	15 - 360
10	250	Baja Presión	# 43	4 - 100	6 - 160
		Estándar	# 45	7 - 160	10 - 230
		Alta Presión	# 47	10 - 250	15 - 360
12	300	Baja Presión	# 33	4 - 100	6 - 160
		Estándar	# 35	7 - 160	10 - 230
		Alta Presión	# 37	10 - 250	15 - 360
14	350	Baja Presión	# 43	4 - 100	6 - 160
		Estándar	# 45	7 - 160	10 - 230
		Alta Presión	# 47	10 - 250	15 - 360
16	400	Baja Presión	# 33	4 - 100	6 - 160
		Estándar	# 35	7 - 160	10 - 230
		Alta Presión	# 37	10 - 250	15 - 360



Tamaño de La válvula	mm	40	50	65	80-50-80	80	100	125	150	200	250	300	350	400
	inch	1½	2	2½	323	3	4	5	6	8	10	12	14	16
Kv	m³/h @ 1 bar	35	50	50	50	130	200	200	450	800	1250	1800	2000	2600
Cv	gpm @ 1 psi	45	60	60	60	150	231	231	520	925	1450	2080	2310	3005

Kv : Coeficiente de flujo de la Válvula (Paso de fluido en 1 bar de presión predida en m³/h y 1 bar)

Cv : Coeficiente de flujo de la Válvula (Paso de fluido en 1 bar de presión predida en gpm y 1 bar)

Q : Rango de flujo (m³/h, gpm)

ΔP : Perdida de presión (bar, psi)

G : Peso específico de agua (1.0 de agua)

$$Kv, (Cv) = Q \cdot \sqrt{\frac{G}{\Delta P}}$$

$$Cv = 1,155 Kv$$

## Tabla de pérdida de carga

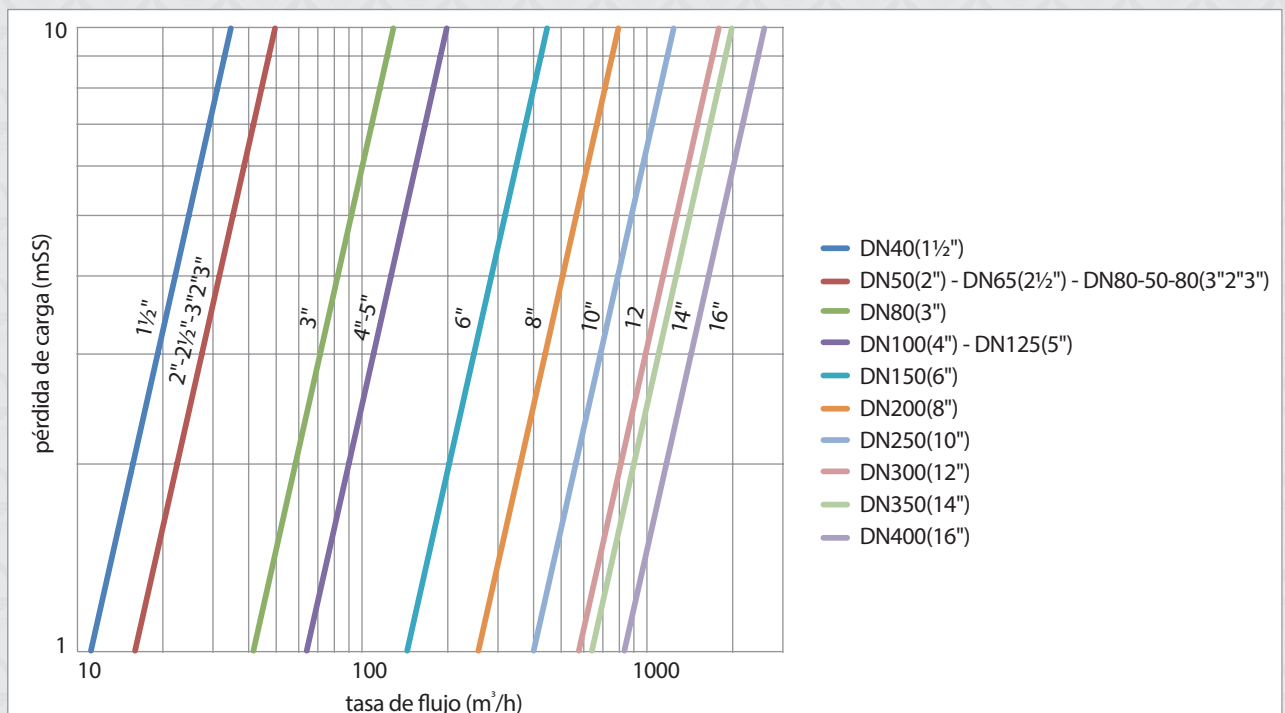

## Datos de cavitación

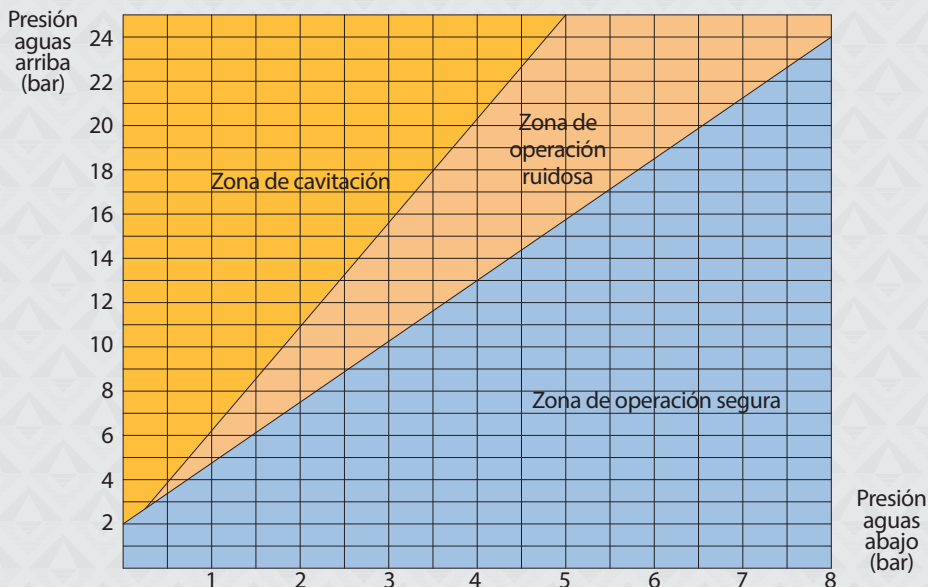

**TÜRK STANDARLARI ENSTİTÜSÜ**  
TSE-474

**HİZMET YETİRLİLİK BELGESİ**

Belge No: 40419-021  
Belge Tarihi: 08.08.2018  
Sözleşme Tarihi: 08.08.2018  
Firma Adı: ARMAŞ SU ARMATÜRLERİ SANAYİ VE TİCARET A.Ş.  
Firma Adresi: 1.ORGANİZE SANAYİ BÖLGESİ ATAYEY SOKAK NO:21 KONYA / TÜRKİYE  
Hizmet Türü Adı: 1.ORGANİZE SANAYİ BÖLGESİ ATAYEY SOKAK NO:21 KONYA / TÜRKİYE  
Söz No: 887/40.04.17

Yatırım Hizmeti İçerik:

TS 09001 EN 2018 YETİRLİLİK BELGESİ - YANALIK İÇİN - KURULAN BİNA/DEĞERİNİN ÜÇÜMÜ  
1.ORGANİZE SANAYİ BÖLGESİ SANAYİ VE TİCARET A.Ş. YETİRLİLİK BELGESİ  
TS 09001 EN 2018 YETİRLİLİK BELGESİ - YANALIK İÇİN - KURULAN BİNA/DEĞERİNİN ÜÇÜMÜ  
1.ORGANİZE SANAYİ BÖLGESİ SANAYİ VE TİCARET A.Ş. YETİRLİLİK BELGESİ  
TS 09001 EN 2018 YETİRLİLİK BELGESİ - YANALIK İÇİN - KURULAN BİNA/DEĞERİNİN ÜÇÜMÜ  
1.ORGANİZE SANAYİ BÖLGESİ SANAYİ VE TİCARET A.Ş. YETİRLİLİK BELGESİ  
TS 09001 EN 2018 YETİRLİLİK BELGESİ - YANALIK İÇİN - KURULAN BİNA/DEĞERİNİN ÜÇÜMÜ  
1.ORGANİZE SANAYİ BÖLGESİ SANAYİ VE TİCARET A.Ş. YETİRLİLİK BELGESİ  
TS 09001 EN 2018 YETİRLİLİK BELGESİ - YANALIK İÇİN - KURULAN BİNA/DEĞERİNİN ÜÇÜMÜ  
1.ORGANİZE SANAYİ BÖLGESİ SANAYİ VE TİCARET A.Ş. YETİRLİLİK BELGESİ

10.03.2018  
KONYA ÜNİVERSİTESİ MÜHÜRÜ  
KONYA ÜNİVERSİTESİ MÜHÜRÜ

**TÜRK PATENT ENSTİTÜSÜ**

**MARKA TESCİL BELGESİ**

Marka No : 200940245 - Ticaret

**autoflush**

Marka Sahibi : ARMAŞ SU ARMATÜRLERİ SANAYİ VE TİCARET ANONİM ŞİRKETİ  
TÜRKİYE CUMHURİYETİ  
1.ORGANİZE SANAYİ BÖLGESİ ATAYEY SK. NO:21 KONYA  
05. 11. 19. 21  
İlhiçliçidir.

Markalar Kurumuna Hakkında 556 Sayılı Kanun Hükmünde Kararnameye göre 12/11/2009 tarihinde ilhaz edilen ON VII maddesi 13/10/2010 tarihinde tescil edilmiştir.

Mustafa BALIKCI  
Emel Balıkcı A.Ş.  
Markalar Dairesi Başkanı

**TÜRK PATENT ENSTİTÜSÜ**

**TÜRK PATENT ENSTİTÜSÜ**

**MARKA YENİLEME BELGESİ**

Marka No : 200947 - Ticaret

**ARMAŞ**

Marka Sahibi : ARMAŞ SU ARMATÜRLERİ SANAYİ VE TİCARET ANONİM ŞİRKETİ  
TÜRKİYE CUMHURİYETİ  
1.ORGANİZE SANAYİ BÖLGESİ ATAYEY SK. NO:21 KONYA  
05. 11. 19. 21  
İlhiçliçidir.

13 Ocak Marka İhali 15/09/1999 tarihinde tescil edilmiş olup 556 Sayılı Markaların Kurumuna Hakkında Kanun Hükmünde Kararname ile 04. Maddesi gereğince 15/09/2008 tarihinde ilhaz edilen ON VII maddesiyle yenilenmiştir.

Karag. KEMALASAR  
Emel Balıkcı A.Ş.  
Markalar Dairesi Başkanı

**TÜRK PATENT ENSTİTÜSÜ**

**TSEK** TÜRK STANDARLARI ENSTİTÜSÜ  
KRİTERE UYGUNLUK BELGESİ  
TURKISH STANDARDS INSTITUTION  
CERTIFICATE OF CONFORMANCE TO CRITERIA

Markalar Tarihi / Description of the Mark: TSEK 001-10-01W

14.11.2018-001

10.04.2018  
12.04.2018

ARMAŞ SU ARMATÜRLERİ SANAYİ VE TİCARET A.Ş.  
1.ORGANİZE SANAYİ BÖLGESİ ATAYEY SOKAK NO:21 KONYA / TÜRKİYE

ARMAŞ SU ARMATÜRLERİ SANAYİ VE TİCARET A.Ş.  
1.ORGANİZE SANAYİ BÖLGESİ ATAYEY SOKAK NO:21 KONYA / TÜRKİYE

ARMAŞ SU ARMATÜRLERİ SANAYİ VE TİCARET A.Ş.  
1.ORGANİZE SANAYİ BÖLGESİ ATAYEY SOKAK NO:21 KONYA / TÜRKİYE

**TSEK** TÜRK STANDARLARI ENSTİTÜSÜ  
KRİTERE UYGUNLUK BELGESİ  
TURKISH STANDARDS INSTITUTION  
CERTIFICATE OF CONFORMANCE TO CRITERIA

Markalar Tarihi / Description of the Mark: TSEK 001-10-01W

14.11.2018-001

10.04.2018  
12.04.2018

ARMAŞ SU ARMATÜRLERİ SANAYİ VE TİCARET A.Ş.  
1.ORGANİZE SANAYİ BÖLGESİ ATAYEY SOKAK NO:21 KONYA / TÜRKİYE

ARMAŞ SU ARMATÜRLERİ SANAYİ VE TİCARET A.Ş.  
1.ORGANİZE SANAYİ BÖLGESİ ATAYEY SOKAK NO:21 KONYA / TÜRKİYE

ARMAŞ SU ARMATÜRLERİ SANAYİ VE TİCARET A.Ş.  
1.ORGANİZE SANAYİ BÖLGESİ ATAYEY SOKAK NO:21 KONYA / TÜRKİYE

**TSEK** TÜRK STANDARLARI ENSTİTÜSÜ  
KRİTERE UYGUNLUK BELGESİ  
TURKISH STANDARDS INSTITUTION  
CERTIFICATE OF CONFORMANCE TO CRITERIA

Markalar Tarihi / Description of the Mark: TSEK 001-10-01W

14.11.2018-001

10.04.2018  
12.04.2018

ARMAŞ SU ARMATÜRLERİ SANAYİ VE TİCARET A.Ş.  
1.ORGANİZE SANAYİ BÖLGESİ ATAYEY SOKAK NO:21 KONYA / TÜRKİYE

ARMAŞ SU ARMATÜRLERİ SANAYİ VE TİCARET A.Ş.  
1.ORGANİZE SANAYİ BÖLGESİ ATAYEY SOKAK NO:21 KONYA / TÜRKİYE

ARMAŞ SU ARMATÜRLERİ SANAYİ VE TİCARET A.Ş.  
1.ORGANİZE SANAYİ BÖLGESİ ATAYEY SOKAK NO:21 KONYA / TÜRKİYE

**TSE** TÜRK STANDARLARI ENSTİTÜSÜ  
TÜRK STANDARLARINA UYGUNLUK BELGESİ  
TURKISH STANDARDS INSTITUTION  
CERTIFICATE OF CONFORMITY TO TURKISH STANDARDS

Markalar Tarihi / Description of the Mark: TSE 15473

14.11.2018-001

10.04.2018  
12.04.2018

ARMAŞ SU ARMATÜRLERİ SANAYİ VE TİCARET A.Ş.  
1.ORGANİZE SANAYİ BÖLGESİ ATAYEY SOKAK NO:21 KONYA / TÜRKİYE

ARMAŞ SU ARMATÜRLERİ SANAYİ VE TİCARET A.Ş.  
1.ORGANİZE SANAYİ BÖLGESİ ATAYEY SOKAK NO:21 KONYA / TÜRKİYE

ARMAŞ SU ARMATÜRLERİ SANAYİ VE TİCARET A.Ş.  
1.ORGANİZE SANAYİ BÖLGESİ ATAYEY SOKAK NO:21 KONYA / TÜRKİYE

**TSE** TÜRK STANDARLARI ENSTİTÜSÜ  
TÜRK STANDARLARINA UYGUNLUK BELGESİ  
TURKISH STANDARDS INSTITUTION  
CERTIFICATE OF CONFORMITY TO TURKISH STANDARDS

Markalar Tarihi / Description of the Mark: TSE 01632

14.11.2018-001

10.04.2018  
12.04.2018

ARMAŞ SU ARMATÜRLERİ SANAYİ VE TİCARET A.Ş.  
1.ORGANİZE SANAYİ BÖLGESİ ATAYEY SOKAK NO:21 KONYA / TÜRKİYE

ARMAŞ SU ARMATÜRLERİ SANAYİ VE TİCARET A.Ş.  
1.ORGANİZE SANAYİ BÖLGESİ ATAYEY SOKAK NO:21 KONYA / TÜRKİYE

ARMAŞ SU ARMATÜRLERİ SANAYİ VE TİCARET A.Ş.  
1.ORGANİZE SANAYİ BÖLGESİ ATAYEY SOKAK NO:21 KONYA / TÜRKİYE

**TSE** TÜRK STANDARLARI ENSTİTÜSÜ  
TÜRK STANDARLARINA UYGUNLUK BELGESİ  
TURKISH STANDARDS INSTITUTION  
CERTIFICATE OF CONFORMITY TO TURKISH STANDARDS

Markalar Tarihi / Description of the Mark: TSE 01632

14.11.2018-001

10.04.2018  
12.04.2018

ARMAŞ SU ARMATÜRLERİ SANAYİ VE TİCARET A.Ş.  
1.ORGANİZE SANAYİ BÖLGESİ ATAYEY SOKAK NO:21 KONYA / TÜRKİYE

ARMAŞ SU ARMATÜRLERİ SANAYİ VE TİCARET A.Ş.  
1.ORGANİZE SANAYİ BÖLGESİ ATAYEY SOKAK NO:21 KONYA / TÜRKİYE

ARMAŞ SU ARMATÜRLERİ SANAYİ VE TİCARET A.Ş.  
1.ORGANİZE SANAYİ BÖLGESİ ATAYEY SOKAK NO:21 KONYA / TÜRKİYE

**TSEK** TÜRK STANDARLARI ENSTİTÜSÜ  
KALİTE YÖNETİM SİSTEMİ BELGESİ  
QUALITY MANAGEMENT SYSTEM CERTIFICATE

Belge No: K-Q TSE-ISO-EN 9000

Belge Tarihi / Date of Certificate: 05.08.2018

ARMAŞ SU ARMATÜRLERİ SANAYİ VE TİCARET A.Ş.  
1.ORGANİZE SANAYİ BÖLGESİ ATAYEY SOKAK NO:21 KONYA / TÜRKİYE

ARMAŞ SU ARMATÜRLERİ SANAYİ VE TİCARET A.Ş.  
1.ORGANİZE SANAYİ BÖLGESİ ATAYEY SOKAK NO:21 KONYA / TÜRKİYE

ARMAŞ SU ARMATÜRLERİ SANAYİ VE TİCARET A.Ş.  
1.ORGANİZE SANAYİ BÖLGESİ ATAYEY SOKAK NO:21 KONYA / TÜRKİYE

**TSE** İŞ SAĞLIĞI VE GÜVENLİĞİ YÖNETİM SİSTEMİ BELGESİ  
OCCUPATIONAL HEALTH AND SAFETY MANAGEMENT SYSTEM CERTIFICATE

Belge No: TSE İSG-OHSAS TS 18001

Belge Tarihi / Date of Certificate: 05.08.2018

ARMAŞ SU ARMATÜRLERİ SANAYİ VE TİCARET A.Ş.  
1.ORGANİZE SANAYİ BÖLGESİ ATAYEY SOKAK NO:21 KONYA / TÜRKİYE

ARMAŞ SU ARMATÜRLERİ SANAYİ VE TİCARET A.Ş.  
1.ORGANİZE SANAYİ BÖLGESİ ATAYEY SOKAK NO:21 KONYA / TÜRKİYE

ARMAŞ SU ARMATÜRLERİ SANAYİ VE TİCARET A.Ş.  
1.ORGANİZE SANAYİ BÖLGESİ ATAYEY SOKAK NO:21 KONYA / TÜRKİYE

**TSEK** TÜRK STANDARLARI ENSTİTÜSÜ  
ÇEVRE YÖNETİM SİSTEMİ BELGESİ  
ENVIRONMENTAL MANAGEMENT SYSTEM CERTIFICATE

Belge No: K-Q TSE-ISO-EN 14000

Belge Tarihi / Date of Certificate: 05.08.2018

ARMAŞ SU ARMATÜRLERİ SANAYİ VE TİCARET A.Ş.  
1.ORGANİZE SANAYİ BÖLGESİ ATAYEY SOKAK NO:21 KONYA / TÜRKİYE

ARMAŞ SU ARMATÜRLERİ SANAYİ VE TİCARET A.Ş.  
1.ORGANİZE SANAYİ BÖLGESİ ATAYEY SOKAK NO:21 KONYA / TÜRKİYE

ARMAŞ SU ARMATÜRLERİ SANAYİ VE TİCARET A.Ş.  
1.ORGANİZE SANAYİ BÖLGESİ ATAYEY SOKAK NO:21 KONYA / TÜRKİYE

**TSEK** TÜRK STANDARLARI ENSTİTÜSÜ  
KALİTE YÖNETİM SİSTEMİ BELGESİ  
QUALITY MANAGEMENT SYSTEM CERTIFICATE

Belge No: K-Q TSE-ISO-EN 9000

Belge Tarihi / Date of Certificate: 05.08.2018

ARMAŞ SU ARMATÜRLERİ SANAYİ VE TİCARET A.Ş.  
1.ORGANİZE SANAYİ BÖLGESİ ATAYEY SOKAK NO:21 KONYA / TÜRKİYE

ARMAŞ SU ARMATÜRLERİ SANAYİ VE TİCARET A.Ş.  
1.ORGANİZE SANAYİ BÖLGESİ ATAYEY SOKAK NO:21 KONYA / TÜRKİYE

ARMAŞ SU ARMATÜRLERİ SANAYİ VE TİCARET A.Ş.  
1.ORGANİZE SANAYİ BÖLGESİ ATAYEY SOKAK NO:21 KONYA / TÜRKİYE

**TSE** İŞ SAĞLIĞI VE GÜVENLİĞİ YÖNETİM SİSTEMİ BELGESİ  
OCCUPATIONAL HEALTH AND SAFETY MANAGEMENT SYSTEM CERTIFICATE

Belge No: TSE İSG-OHSAS TS 18001

Belge Tarihi / Date of Certificate: 05.08.2018

ARMAŞ SU ARMATÜRLERİ SANAYİ VE TİCARET A.Ş.  
1.ORGANİZE SANAYİ BÖLGESİ ATAYEY SOKAK NO:21 KONYA / TÜRKİYE

ARMAŞ SU ARMATÜRLERİ SANAYİ VE TİCARET A.Ş.  
1.ORGANİZE SANAYİ BÖLGESİ ATAYEY SOKAK NO:21 KONYA / TÜRKİYE

ARMAŞ SU ARMATÜRLERİ SANAYİ VE TİCARET A.Ş.  
1.ORGANİZE SANAYİ BÖLGESİ ATAYEY SOKAK NO:21 KONYA / TÜRKİYE

**TSEK** TÜRK STANDARLARI ENSTİTÜSÜ  
ÇEVRE YÖNETİM SİSTEMİ BELGESİ  
ENVIRONMENTAL MANAGEMENT SYSTEM CERTIFICATE

Belge No: K-Q TSE-ISO-EN 14000

Belge Tarihi / Date of Certificate: 05.08.2018

ARMAŞ SU ARMATÜRLERİ SANAYİ VE TİCARET A.Ş.  
1.ORGANİZE SANAYİ BÖLGESİ ATAYEY SOKAK NO:21 KONYA / TÜRKİYE

ARMAŞ SU ARMATÜRLERİ SANAYİ VE TİCARET A.Ş.  
1.ORGANİZE SANAYİ BÖLGESİ ATAYEY SOKAK NO:21 KONYA / TÜRKİYE

ARMAŞ SU ARMATÜRLERİ SANAYİ VE TİCARET A.Ş.  
1.ORGANİZE SANAYİ BÖLGESİ ATAYEY SOKAK NO:21 KONYA / TÜRKİYE